

# PERIOD WOMAN MANNEQUINS

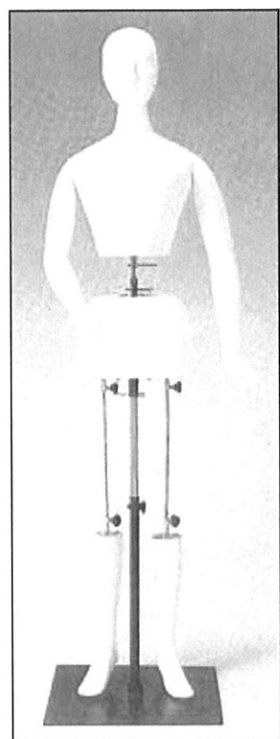

THE 18TH CENTURY  
18世紀  
KCIM-1

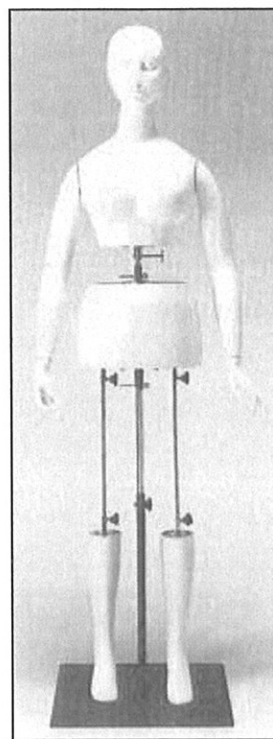

THE 19TH CENTURY  
19世紀  
KCIM-3

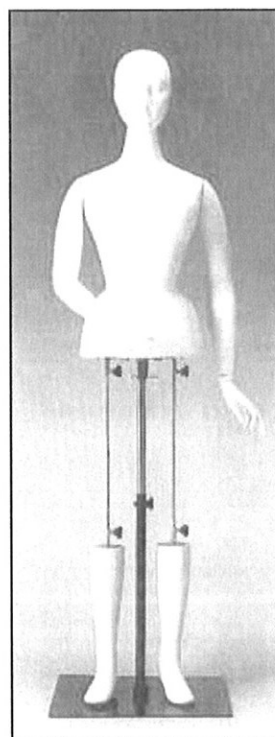

EMPIRE AGE (Approx. 1800-1820)  
エンパイア  
KCIM-2

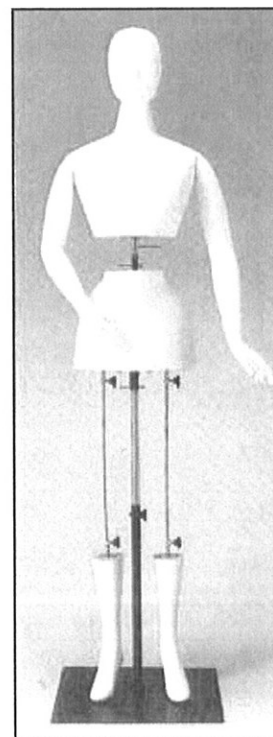

BELL EPOQUE (Approx. 1895-1910)  
ベル・エポック  
KCIM-4

# THE 18TH CENTURY

18世紀

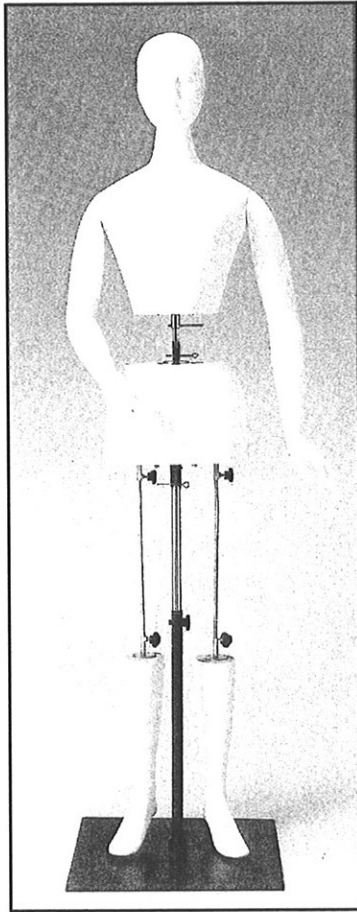

KCIM-1

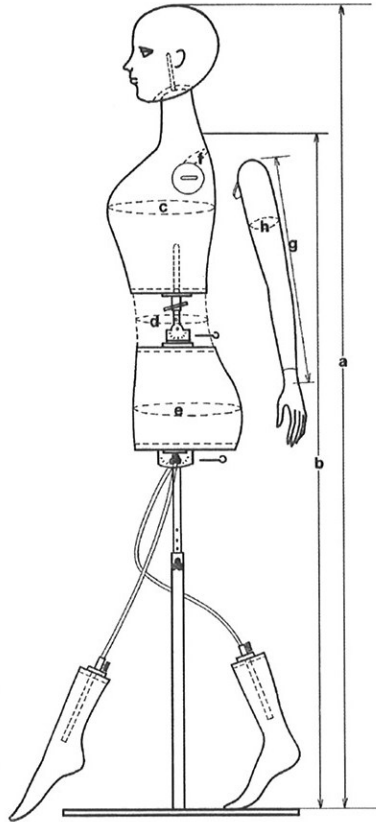

(立ちポーズ)

SIZE(単位:cm)

- a 170.0~199.0
- b 144.0~173.0
- c 85.0
- d 56.0
- e 90.0
- f 34.0
- g 55.0
- h FIX24.5 FLEXIBLE21.0

材質

ボディと顔、足にはFRP(強化プラスチック)使用。腕と手先にはFRP使用の固定式(肩、手首は可動)と軟質発泡ウレタン使用のフレキシブルタイプを揃え、それぞれの組み合わせが自由に出来ます。足の棒部分もアルミ使用で曲げ伸ばしが自由で、人間の動きに近づけています。スタンドはスチール製。

(座りポーズ)

SIZE(単位:cm)

- a 89.0
- b 37.0~43.0
- c 54.0

座ポーズ

18C及び19Cは大腿部(オプション)を加えることにより座ポーズを作ることが出来ます。

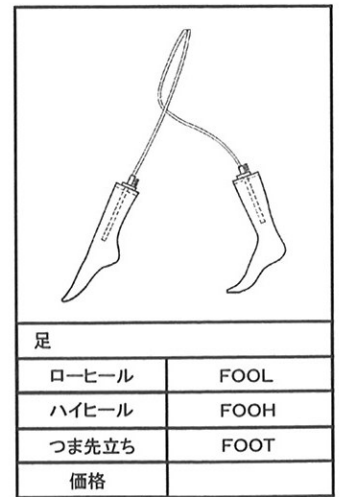
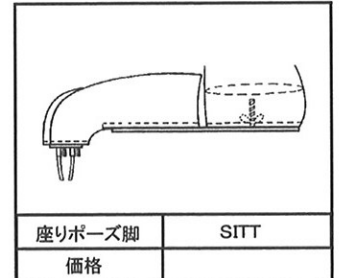
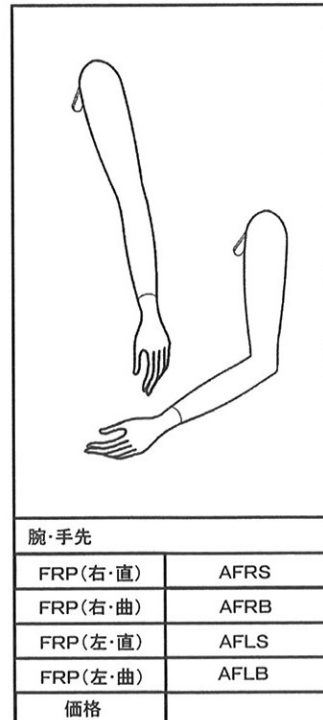
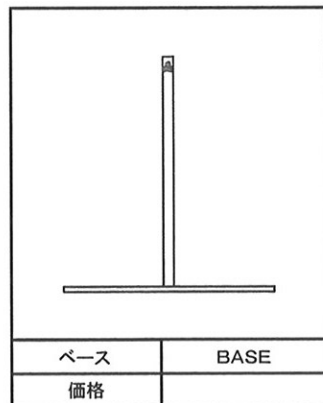
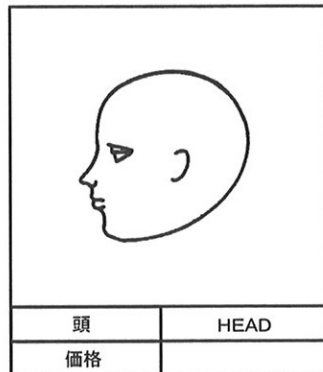
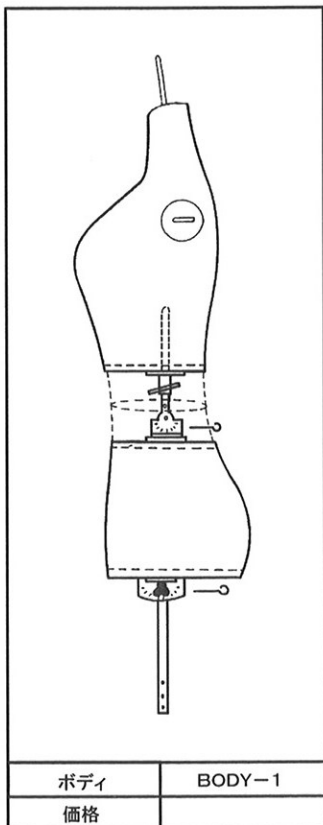
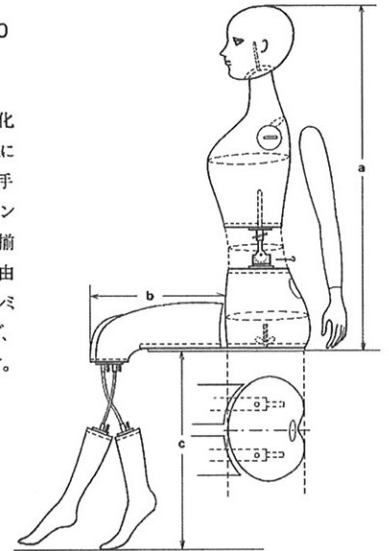

# EMPIRE AGE (Approx. 1800~1820)

エンパイア

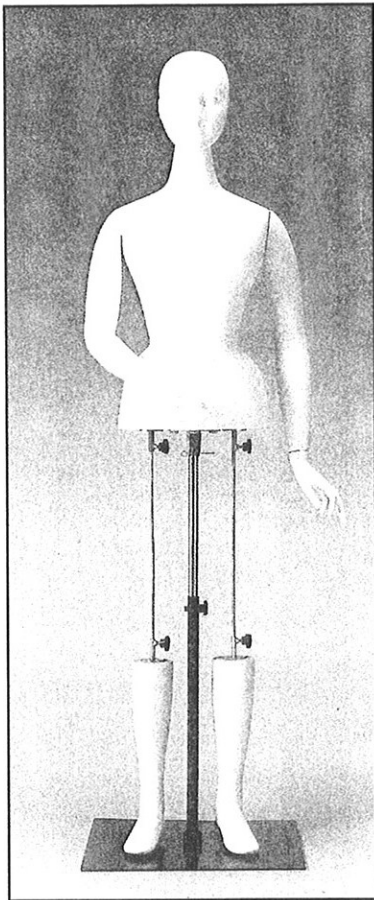

KCIM-2

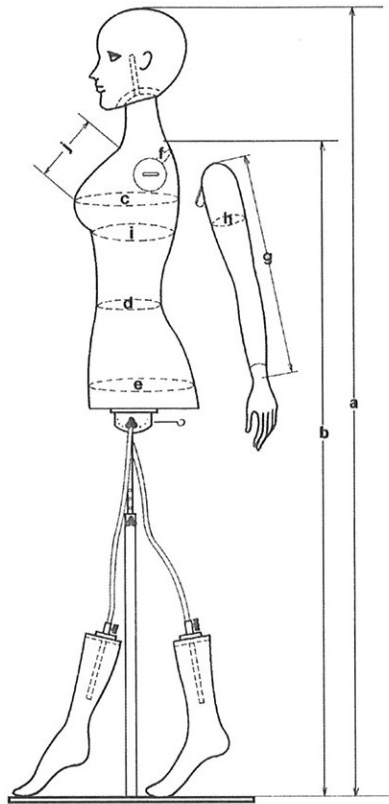

## SIZE(単位:cm)

- a 156.0~180.0
- b 130.0~154.0
- c 82.0
- d 52.5
- e 87.0
- f 33.0
- g 55.0
- h FIX25.0 FLEXIBLE21.0
- i 67.0
- j 11.5

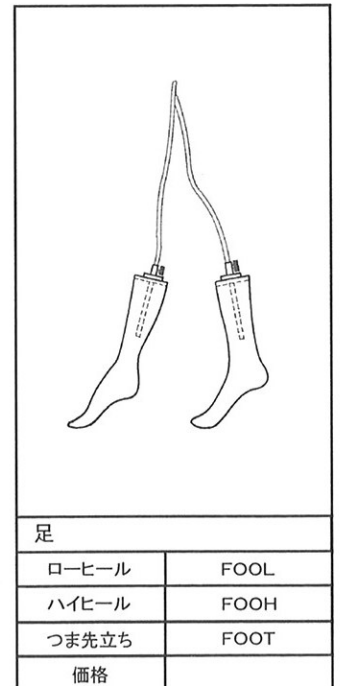
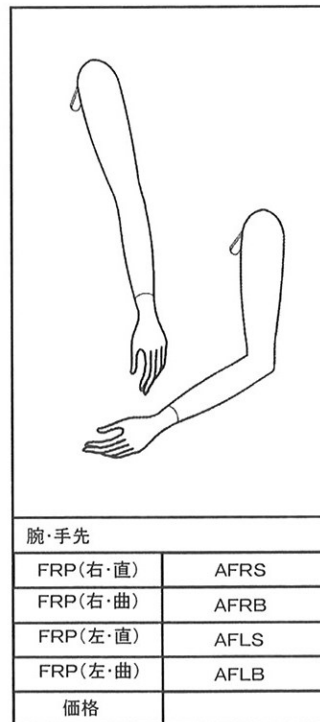
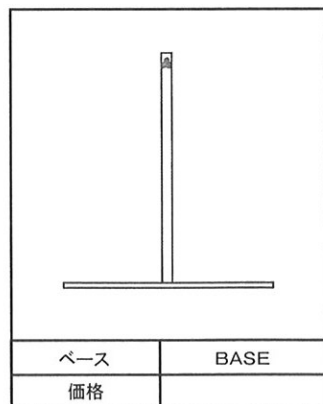
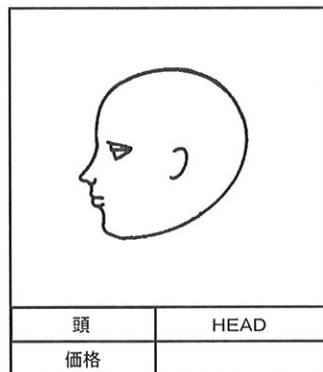
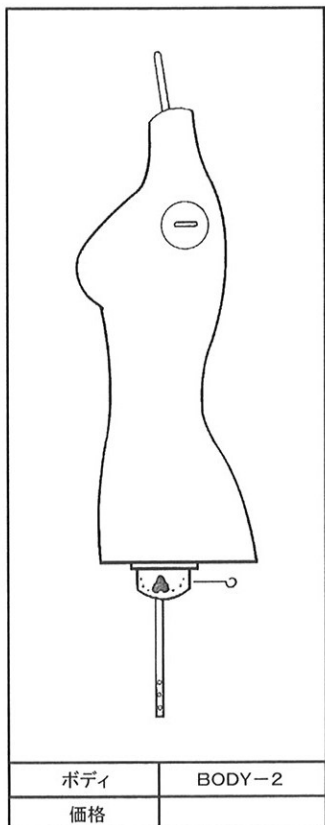

# THE 19TH CENTURY

19世紀

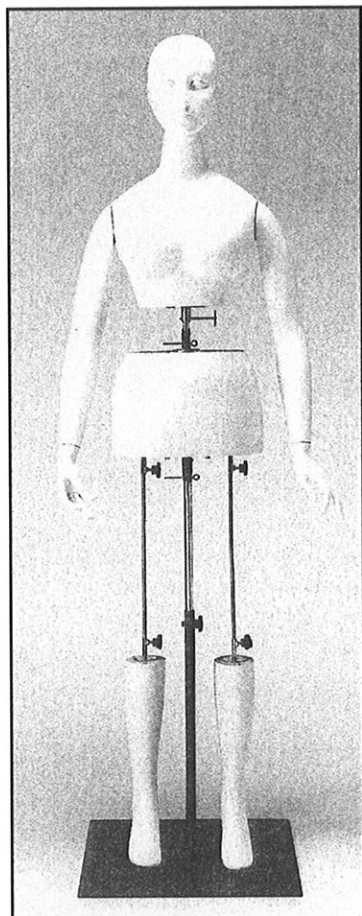

KCIM-3

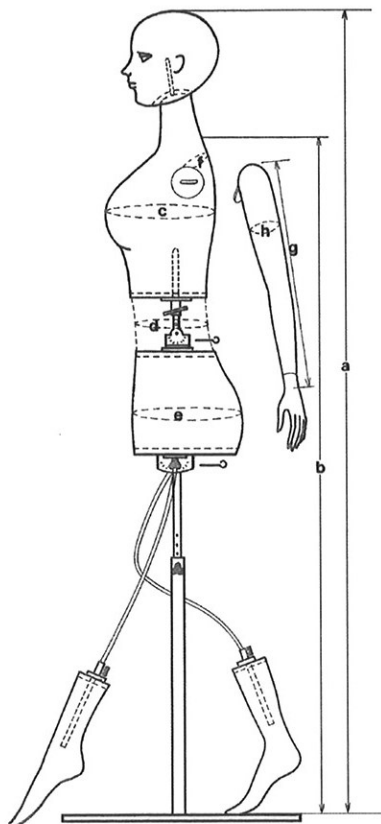

(立ちポーズ)

SIZE(単位:cm)

- a 163.0~196.0
- b 137.0~170.0
- c 83.0
- d 53.0
- e 89.0
- f 35.0
- g 55.0
- h FIX24.5 FLEXIBLE21.0

Sサイズ(上膊のみ)

c 79.0

f 31.0

上膊以外はMサイズと共通

(座りポーズ)

SIZE(単位:cm)

- a 89.0
- b 37.0~43.0
- c 54.0

座ポーズ

18C及び19Cは

大腿部(オプション)を加えることにより

座ポーズを作ることができます。

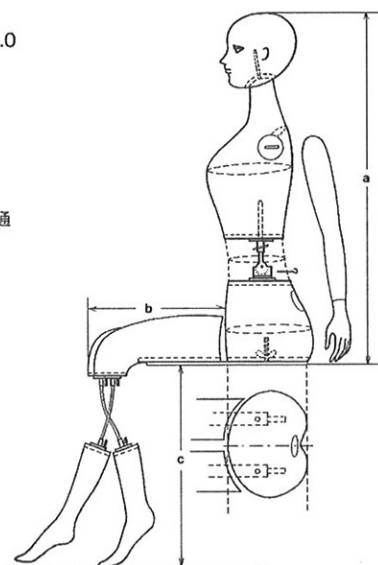

ボディ	BODY-3
価格	

頭	HEAD
価格	

ベース	BASE
価格	

腕・手先	
FRP(右・直)	AFRS
FRP(右・曲)	AFRB
FRP(左・直)	AFLS
FRP(左・曲)	AFLB
価格	

座りポーズ脚	SITT
価格	

足	
ローヒール	FOOL
ハイヒール	FOOH
つま先立ち	FOOT
価格	

# BELL EPOQUE (Approx. 1895~1910)

ベル・エポック

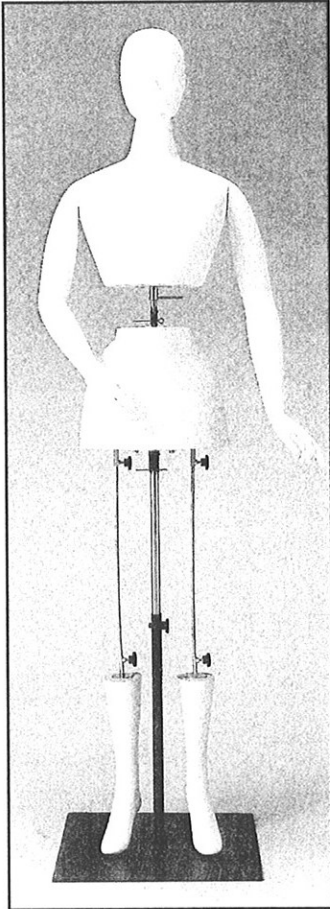

KCIM-4

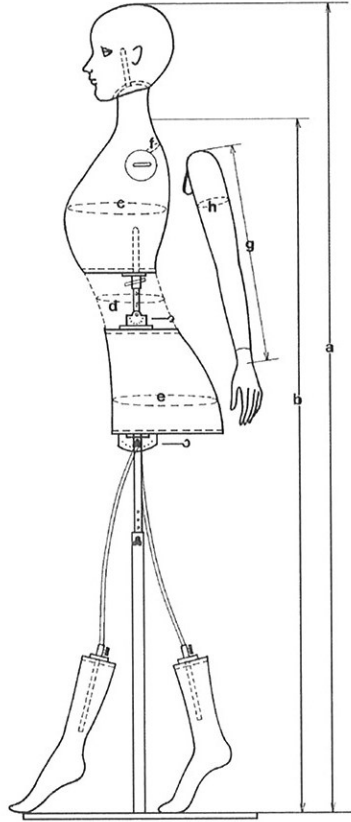

## SIZE(単位:cm)

### Mサイズ

a 167.0~199.0  
b 141.0~173.0  
c 85.0  
d 54.0  
e 94.0  
f 35.0  
g 55.0  
h FIX25.0 FLEXIBLE21.0

### Sサイズ

a 167.0~199.0  
b 141.0~173.0  
c 78.0  
d 47.0  
e 86.0  
f 33.0  
g 55.0  
h FIX25.0 FLEXIBLE21.0

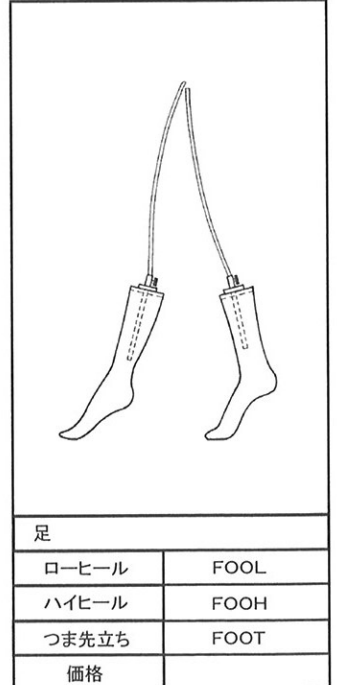
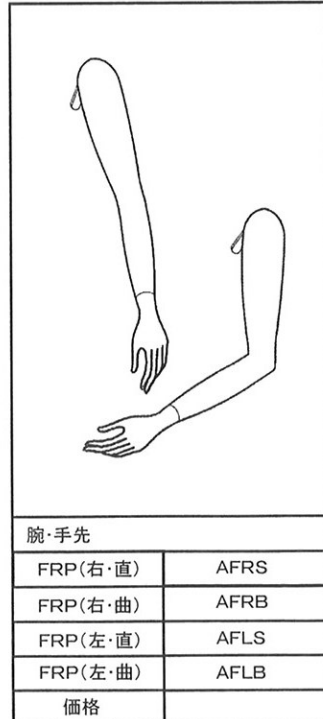
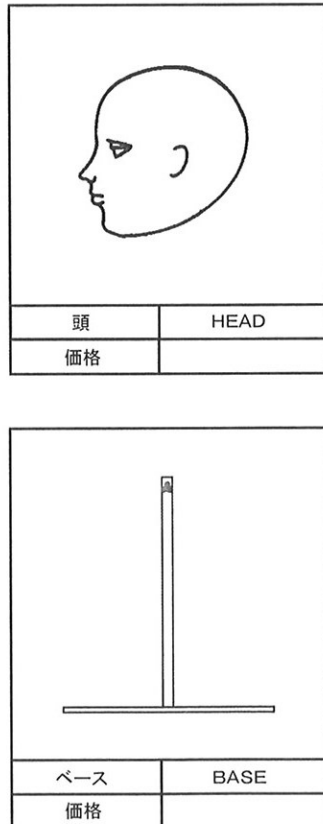
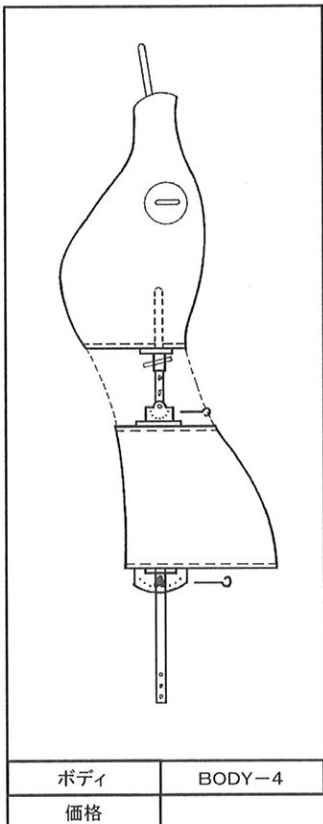

# 18 世紀 紳士マネキン

首、ウエスト、大腿部付け根、膝の4点と、腕、手先のそれぞれの部位に適したジョイント（接続金物）の開発により、人間とほぼ同じ姿勢、動作が可能です。  
ウエスト、大腿部付け根、膝のジョイントを調整することにより、背丈、身長が、着装させたい紳士服へ非常に広い範囲で適合します。  
腕と大腿部にフレキシブルパイプを使用することで、腕、足を曲げたポーズが可能。ただし軸足は曲げることが出来ません。  
本体は FRP 製です。

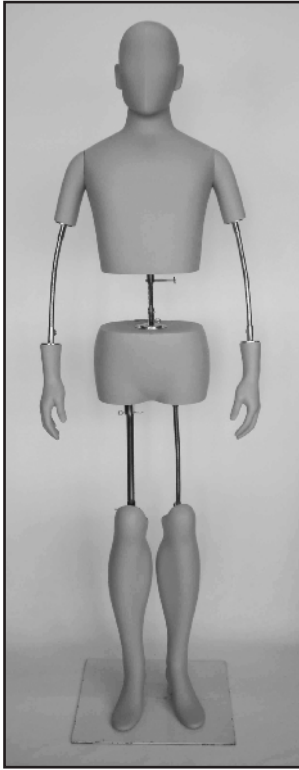

KC1M-M1

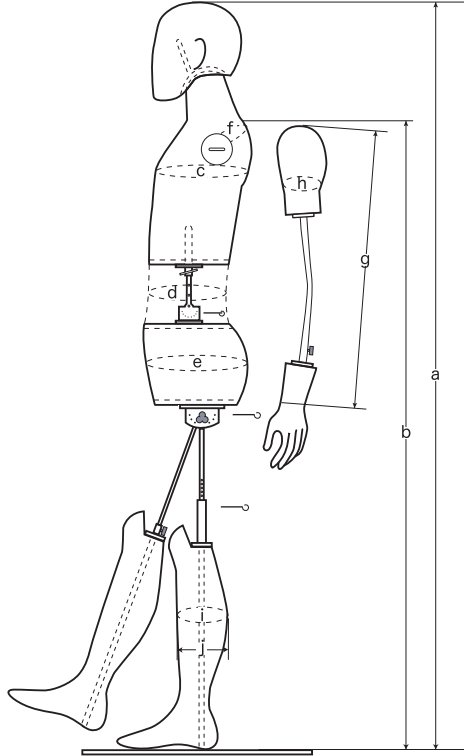

## SIZE(cm)

- a 162.0~194.0
- b 137.0~169.0
- c 90.0
- d 70.0
- e 91.0
- f 35
- g 49.0~68.0
- h 22.5
- i 39.0
- j 13.0

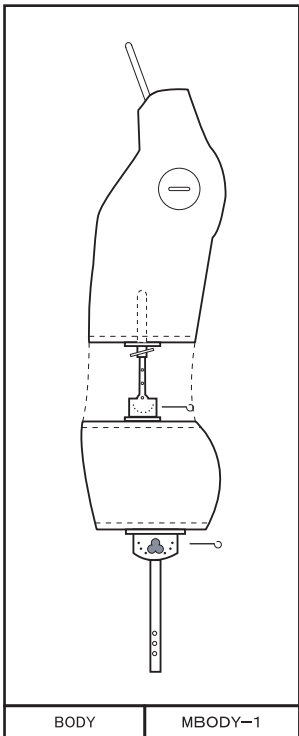

BODY MBODY-1

胴体：  
垂直のピンの差し替えにより背丈の調整が出来る。  
また放射状位置のピンの差し替えにより上半身の前傾、後傾の調節が可能。  
上胴、下胴の間をカットしているので、丈の調節、身体の傾斜の調整が可能。

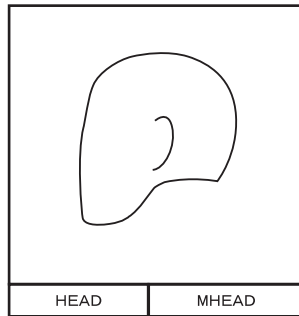

HEAD MHEAD

首：  
首側が球、頭側が棒状なので360度の回転が出来る。  
頷いたり、あごを上げたポーズ等も可能。

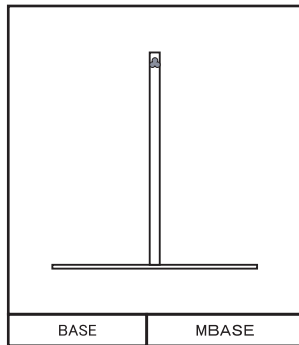

BASE MBASE

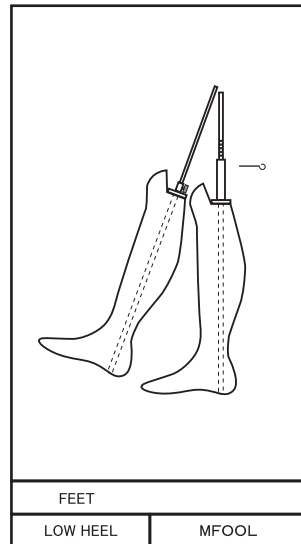

FEET LOW HEEL MFOOL

足：  
大腿部付け根と膝上にアタッチメントをつけることにより、軸足の左右どちらかの選択が可能。

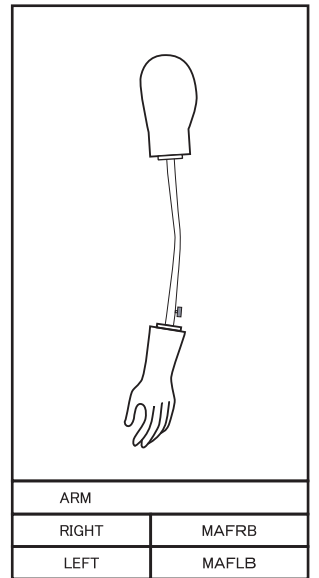

ARM RIGHT MAFRB LEFT MAFLB

腕：  
垂直に360度回転が可能。  
手首のジョイント部で腕の長さの調整と回転が可能。